



Frei sichtbarer Schiebetürbeslag für bogen- und kurvenförmige Laufschielen. Beweglicher Rollwagen mit Gelenk, geeignet für gerade und gebogene Türblätter. Beslagkomponenten aus massiv Edelstahl fein matt geschliffen, Rollendurchmesser 43 mm, für Türstärken von 8-12 mm, bis 135 kg Türgewicht.



WEBCODE: FLJP

Optional
SOFT-STOP
Technik *

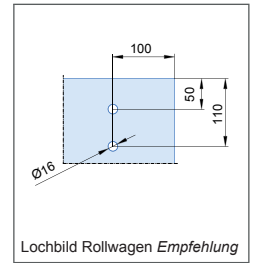

Einbaubeispiele:

Maß	Glas 8 mm	Glas 10 mm	Glas 12 mm
A	15,5 mm	13,6 mm	11,5 mm
B	6,5 mm	4,5 mm	2,5 mm
C	24 mm	26 mm	28 mm

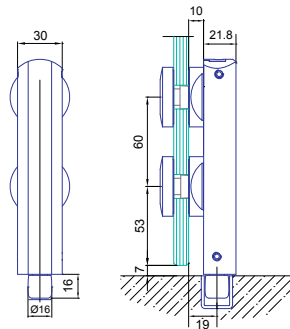
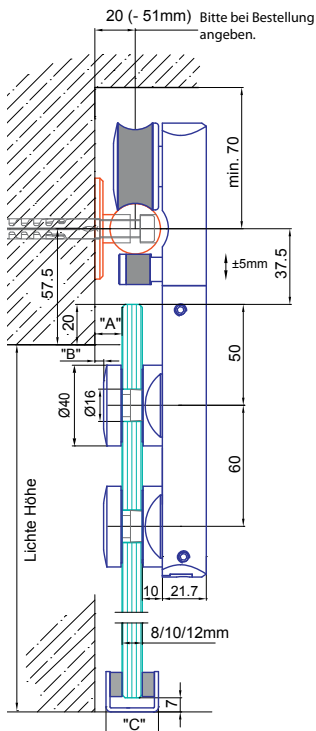
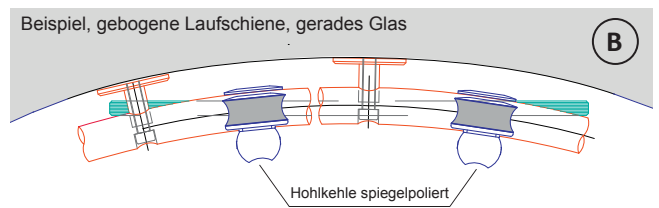
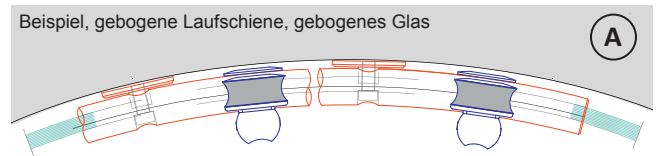

Unterer Führungsbeslag bei Verwendung von gebogener Laufschiene mit geradem Glas.

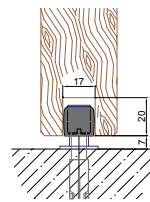



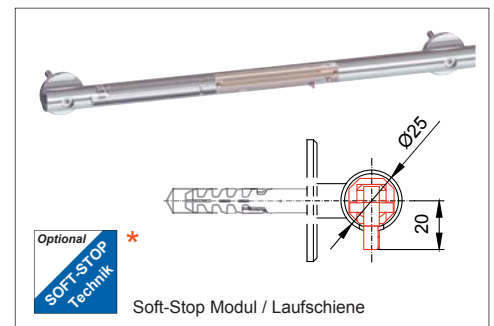







Bodenführung für Holztüren.



* Beim System Vario ist die Soft-Stop Technik nur in geraden Laufschienebereichen möglich.

VARIO

Beschlagkomponenten, Edelstahl fein matt, Türblattgewicht bis 135 kg	ME	Bestell-Nr.		
	auf Maß / m	1357.31.99		
	Stück	1357.32.12		
	Stück	1357.85.21		
	Stück	1357.85.01		
	Stück	1357.85.03		
	Set	1357.31.36		
A Anwendung A gebogene Laufschiene gebogenes Glas	 	Glas 8 mm Glas 10 mm Glas 12 mm	Stück Stück Stück	1357.86.42 1357.86.43 1357.86.44
B Anwendung B gebogene Laufschiene gerades Glas		Glas 8 - 12 mm	Stück Stück	1357.86.46 auf Anfrage
Anwendung A/B 	Stück	1357.86.11		
	Set	1420.05.57		

Weiteres Zubehör wie Deckenhalter, andere Befestigungsarten, Türblattstopper u.s.w. siehe Zubehör. Griffpaar Modell Vario siehe Türgriffe.
 Andere mögliche Oberflächen auf Anfrage lieferbar: Edelstahl poliert, Edelstahl PVD beschichtet.

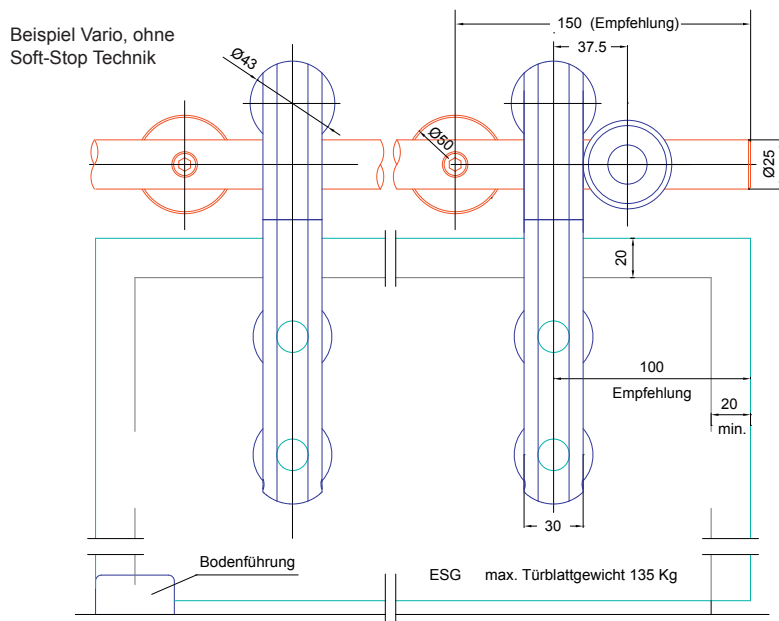

Bestell-Angaben:

1. Lichte Türöffnung
2. Schienenlänge
3. Wandabstand, (siehe Schnittzeichnung) abhängig von der Türstärke und evtl. vorhandenen Zargenprofilen
4. Anzahl Wandbefestigungen

Empfohlene Anzahl Wandbefestigungen bei symmetrischen Befestigungsabständen:

Schienenlänge	Türhöhe bis 2300 mm	Türhöhe über 2300 mm
bis 1900 mm	3	4
bis 2400 mm	4	5
bis 3100 mm	5	6
bis 3800 mm	6	7
bis 4500 mm	7	8
bis 5200 mm	8	9

Angaben für Standardtüren, bei abweichenden Anwendungen bitte anfragen.